

ESCAVATORE IDRAULICO XCMG XE380EN

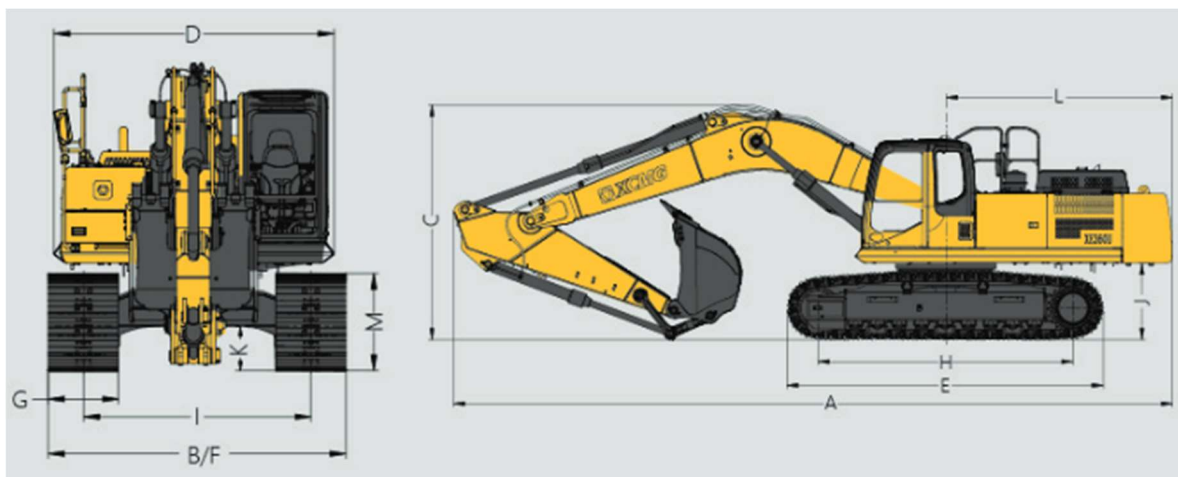

DATI TECNICI

Modello	XCMG XE380EN
Data di costruzione	2021
Telaio/matricola	XUGA3805KLKA00002
Motore	CUMMINS QSL9
Combustibile	GASOLIO
Cilindrata	8.900 cc
Potenza max	213 kW
Peso operativo	36.800 kg
Lunghezza (A)/larghezza (F)/altezza (C)	11.388 mm / 3.190 mm / 3.570 mm
Capacità benna	1,60 mc



ESCAVATORE IDRAULICO KOMATSU PC700LC



DATI TECNICI	
Modello	PC700LC-11
Data di costruzione	2021
Telaio/matricola	K75026
Motore	KOMATSU SAA6D140E-7
Combustibile	GASOLIO + AD BLUE
Cilindrata	15.240 cc
Potenza max	327 kW
Peso operativo	69.540 kg
Lunghezza (M)/larghezza (L)/altezza (N)	12.040 mm / 4.110 mm / 4.670 mm
Capacità benna	5,58 mc

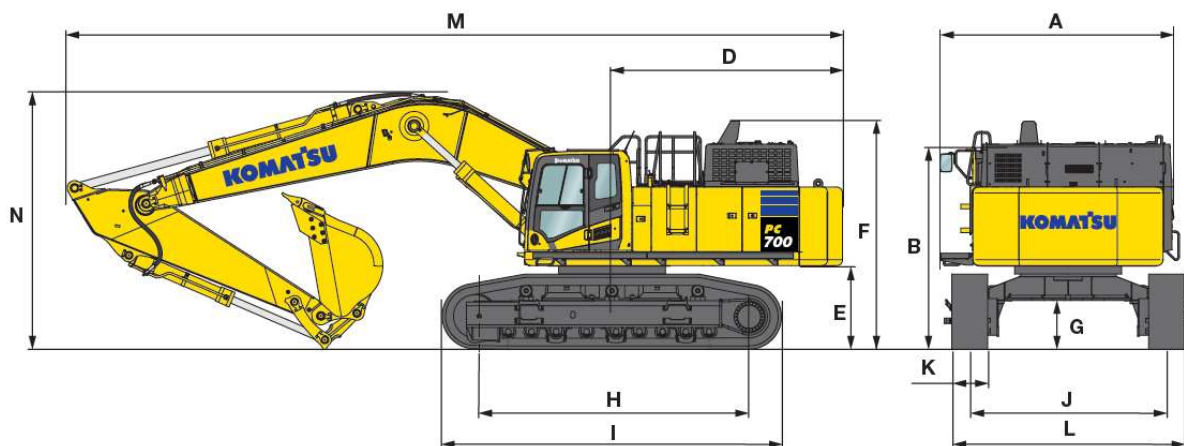

HYUNDAI 500 LC

HYUNDAI 500 LC



CARATTERISTICHE PRINCIPALI

- Macchina operatrice ESCAVATORE IDRAULICO semovente CINGOLATO
- Modello HYUNDAI 500 LC
- Lunghezza 11.98 m
- Larghezza 3.19 m
- Altezza 3.67 m
- Sblz. ant. 5.59 m
- Sblz. post. 0.93 m
- Tara 48.800 Kg
- Velocità 5,0 Km/h

MAIN FEATURES

- Self-propelled machine HYDRAULIC TRACKED DIGGER
- Model HYUNDAI 500 LC
- Length 11.98 m
- Breadth 3.19 m
- Height 3.67 m
- Front projection 5.59 m
- Rear projection 0.93 m
- Tare 48.800 Kg
- Speed 5,0 Km/h

O&K RH12



O&K RH12

CARATTERISTICHE PRINCIPALI

- Macchina operatrice ESCAVATORE IDRAULICO CINGOLATO O&K
- Modello RH 12
- Lunghezza 11.25 m
- Larghezza 3.00 m
- Altezza 3.20 m
- Sblz. ant. 5.85 m
- Sblz. post. 0.63 m
- Tara 37.500 Kg
- Velocità 5,0 Km/h

MAIN FEATURES

- Self-propelled machine O&K TRACKED HYDRAULIC DIGGER
- Model RH 12
- Length 11.25 m
- Breadth 3.00 m
- Height 3.20 m
- Front projection 5.85 m
- Rear projection 0.63 m
- Tare 37.500 Kg
- Speed 5,0 Km/h

Cat 312 anfibio



Cat 312 anfibio

CARATTERISTICHE PRINCIPALI

- Macchina operatrice ESCAVATORE IDRAULICO semovente CINGOLATO ANFIBIO
- Modello CATERPILLAR FRANCE 312 VA
- Lunghezza cingolo 10,00 m
- Larghezza cingolo 1,55 m
- Altezza cingolo 1,40 m
- Lunghezza totale 10,00 m
- Larghezza totale 5,60 m
- Altezza totale 3,70 m
- Velocità 5,5 Km/h

MAIN FEATURES

- Self-propelled machine HYDRAULIC TRACKED ANPHIBIOUS DIGGER
- Model: CATERPILLAR FRANCE 312 VA
- Track Length: 10,00 m
- Track breadth: 1,55 m
- Track height: 1,40 m
- Overall length: 10,00 m
- Overall moulded breadth: 5,6 m
- Overall moulded height: 3,70 m
- Speed: 5,5 Km/h

HITACHI ZX350



CARATTERISTICHE PRINCIPALI

- Macchina operatrice ESCAVATORE IDRAULICO semovente CINGOLATO
- Modello HITACHI ZX350 LCN
- Lunghezza 11.15 m
- Larghezza 3.00 m
- Altezza 3.38 m
- Sblz. ant. 5.31 m
- Sblz. post. 0.90 m
- Tara 34.200 Kg
- Velocità 5.5 Km/h

MAIN FEATURES

- Self-propelled machine HYDRAULIC TRACKED
- Model HITACHI ZX350 LCN
- Length 11.15 m-
- Breadth 3.00 m
- Height 3.38 m
- Front projection 5.31 m
- Rear projection 0.90 m
- Tare 34.200 Kg
- Speed 5.5 Km/h

HITACHI ZX350

Daewoo 220



CARATTERISTICHE PRINCIPALI

- Macchina operatrice ESCAVATORE IDRAULICO semovente CINGOLATO
- Modello DAEWOO SOLAR 220 LC-V
- Lunghezza 9,55 m
- Larghezza 2,995 m
- Altezza 3.03 m
- Sblz. ant. 4,58 m
- Sblz. post. 0.53 m
- Tara 20,900 Kg
- Velocità 5,5 Km/h

MAIN FEATURES

- Self-propelled machine HYDRAULIC TRACKED DIGGER
- Model DAEWOO SOLAR 220 LC-V
- Length 9,55 m
- Breadth 2,995 m
- Height 3.03 m
- Front projection 4,58 m
- Rear projection 0.53 m
- Tare 20,900 Kg
- Speed 5,5 Km/h

Daewoo 220